

**BẢN VẼ KỸ THUẬT**

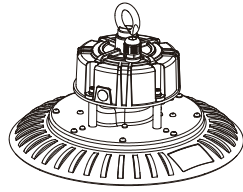

Phiên bản bu lông mắt tiêu chuẩn

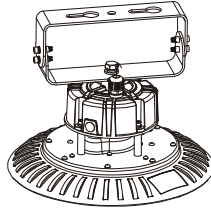

Phiên bản tay đỡ tùy chọn

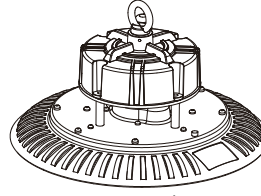

Phiên bản bu lông mắt tiêu chuẩn

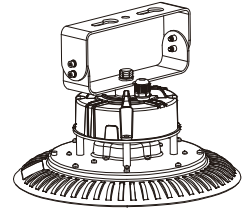

Phiên bản tay đỡ tùy chọn

Công suất thân đèn	<b>UN-C3-LOW</b>	<b>UN-C3-HIGH</b>
Góc chiếu sáng	<b>ĐEN</b>	
Công suất tiêu thụ	<b>120°</b>	
Quang thông tổng	<b>100W (± 5%)</b>	<b>150W (± 5%)</b>
Màu ánh sáng	<b>18,000lm</b>	<b>27,000lm</b>
Chỉ số hoàn màu	<b>5,000K</b>	
Giá trị dòng điện	<b>Ra70</b>	
Điện áp đầu vào	<b>100V:1.0A/200V:0.53A</b>	<b>100V:1.5A/200V:0.79A</b>
Hệ số công suất	<b>AC100V-240V</b>	
Khả năng chịu điện áp	<b>&gt; 0.92</b>	
Trọng lượng thân đèn	<b>VK6: Domon Moko VK6: Domor Marno</b>	
Trọng lượng tổng	<b>1.91kg</b>	<b>2.33kg</b>
Chiều dài dây ra	<b>750g (UN-C3-BR1: sản phẩm tùy chọn)</b>	
Cấp độ chống nước	<b>1.5 m</b>	
Cấp độ chống va đập	<b>IP54</b>	
Các chứng nhận	<b>IK07</b>	
Tuổi thọ thiết kế	<b>Luật An toàn Thiết bị Điện (PSE), thử nghiệm chịu va đập (EC6006826)</b>	
Nhiệt độ hoạt động	<b>50.000 giờ (ở nhiệt độ môi trường 25°C)</b>	
bao hành	<b>-30°C đến 45°C (độ ẩm dưới 90%)</b>	
Vật liệu	<b>3 năm</b>	
Phụ kiện đi kèm	<b>Thân: nhôm đúc (die-cast), bề mặt phát sáng: polycarbonate, bu lông mắt (eye bolt): SUS</b>	
	<b>Bu lông mắt x1, dây chống rơi x2, ống nối (sleeve) x2, giấy mã QR hướng dẫn web x1</b>	

UN-C3-LOW: Bu lông mắt M10 UN-C3-HIGH: Bu lông mắt M12

UN-C3-LOW: Phiên bản bu lông mắt tiêu chuẩn

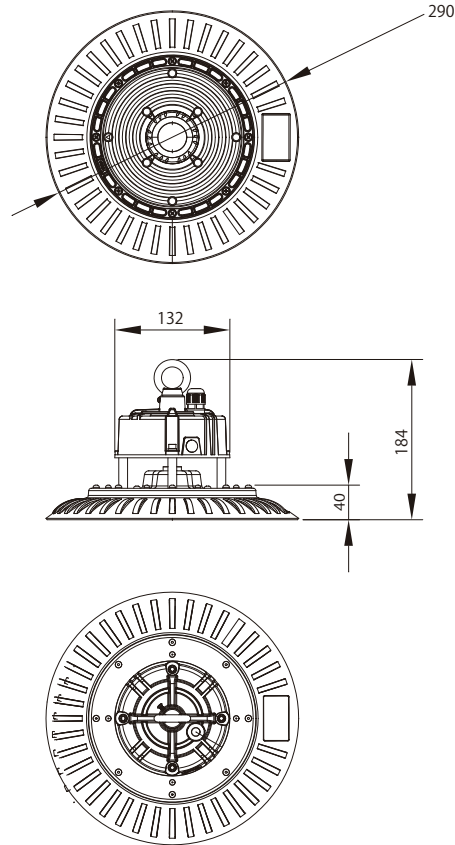

UN-C3-LOW: Phiên bản tay đỡ tùy chọn

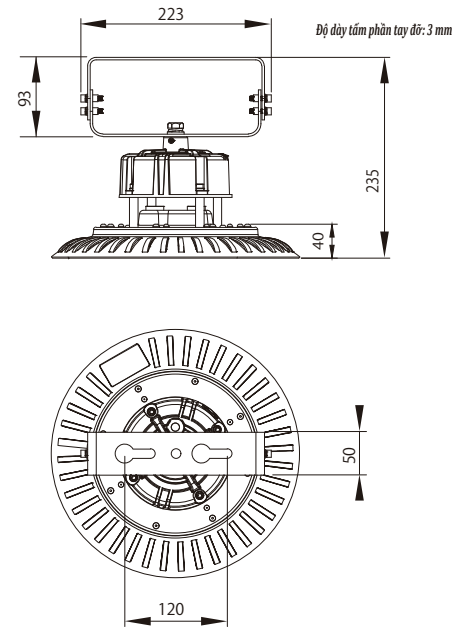

UN-C3-HIGH: Phiên bản bu lông mắt tiêu chuẩn

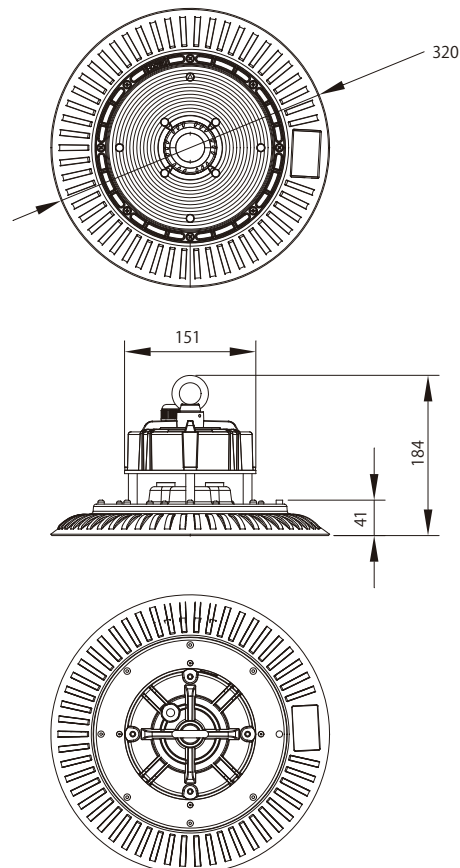

UN-C3-HIGH: Phiên bản tay đỡ tùy chọn

